

Стул «Эра»

 Предприятие оставляет за собой право вносить некоторые конструктивные изменения, не ухудшающие внешний вид и не влияющие на функциональные свойства изделия.

Гарантийный срок: 12 месяцев. Сделано в России

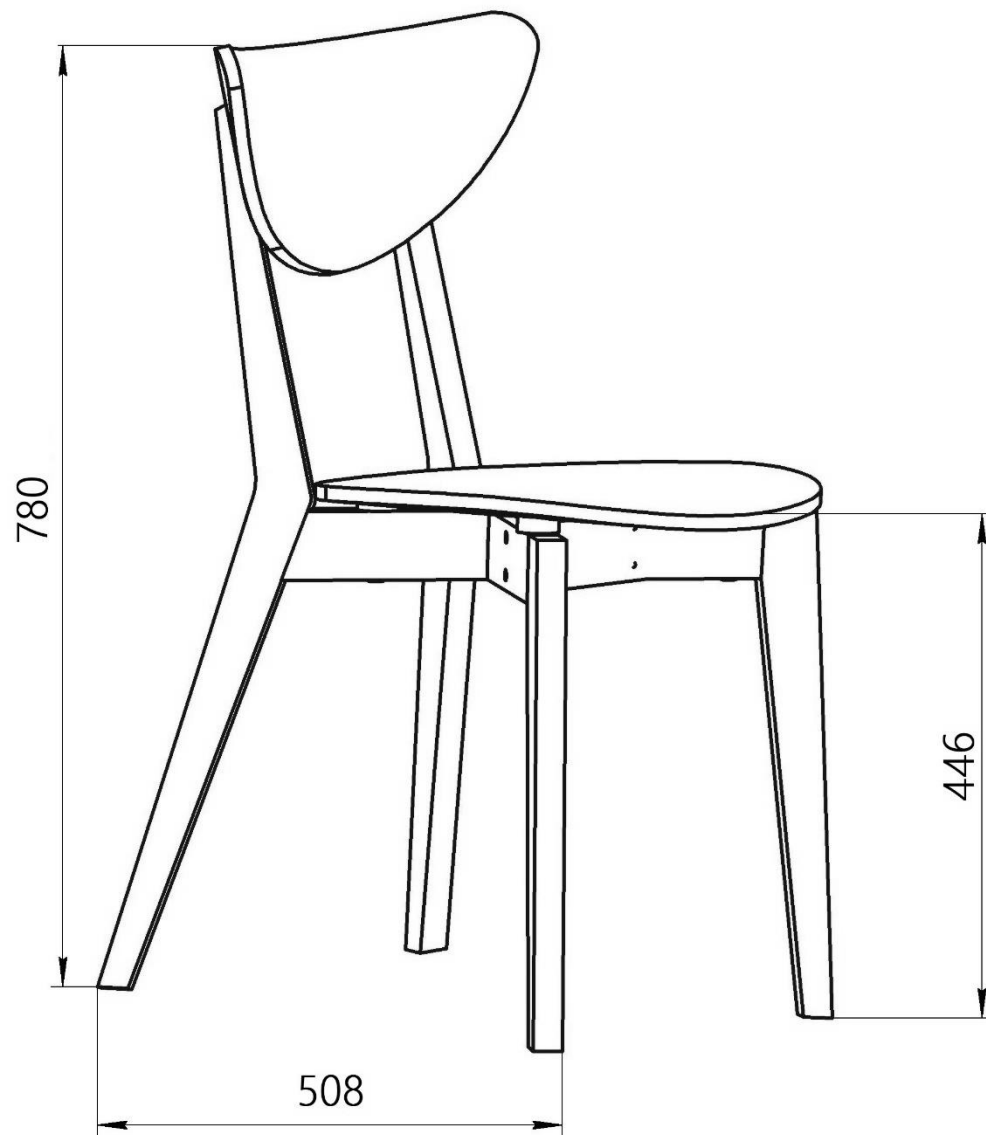

Правила ухода и эксплуатации

1. Изделия должны храниться и эксплуатироваться в закрытых проветриваемых помещениях с температурой воздуха от + 10 до + 40°C без резких перепадов температур и вдали от приборов отопления и источников тепла. Относительная влажность в помещениях должна составлять 50 - 70 %.
2. Появившиеся пятна и загрязнения необходимо сразу же удалить.
3. Для очистки поверхностей используйте мягкую ткань с применением обычных чистящих средств, не имеющих в своем составе абразивных (истирающих) материалов и сильных растворителей.
4. Запрещается использовать при очистке жесткие и металлические губки, щетки и абразивные чистящие средства.
5. Не используйте средства для полировки мебели, содержащие масло, жир, воск, так как они забивают рельеф поверхностей изделия и образуют пленку, накапливающую загрязнения.
6. Запрещается скопления воды на любых поверхностях сиденья. Сразу удаляйте воду с поверхностей изделия.
7. Запрещается воздействие агрессивных жидкостей: кислот, щелочей, солей, красок, растворителей, спиртосодержащих жидкостей с содержанием спирта более 48%.
8. Запрещается воздействие на поверхности изделия колющих и режущих предметов.
9. Запрещается устанавливать изделия в помещениях с повышенной влажностью - санузлы, подвалы, сауны, а также в помещениях, в которых температура воздуха опускается ниже + 10° С, либо поднимается выше + 40° С.
10. Запрещается устанавливать изделие вне помещений на открытом воздухе.
11. Запрещено прямое воздействие на изделие или части изделия солнечных лучей.
12. При ослаблении элементов креплений необходимо их периодически подтягивать.

Условия гарантии

1. Гарантийный срок эксплуатации – 12 месяцев со дня продажи изделия. Дефекты производственного характера, выявившиеся в течение гарантийного срока, устраняются за счёт предприятия-изготовителя. Претензии на такие дефекты принимаются при наличии маркировки изделия.
2. Изделие снимается с гарантийного обслуживания в следующих случаях:
 - наличие механических повреждений, следов постороннего вмешательства, изменений в конструкции, возникающих в результате не правильной эксплуатации, не квалифицированной сборки, ремонта или транспортировки;
 - эксплуатация не в соответствии с назначением или в условиях, для которых оно не предназначено;
 - превышение допустимых нагрузок на изделие 100 кг. (статическая прочность согласно ГОСТ 19917-2014 – 100 даН);
 - несоблюдение правил эксплуатации и ухода за изделием.
3. Гарантия не распространяется на следующие неисправности:
 - повреждения, вызванные стихией, пожаром, бытовыми факторами;
 - повреждения, вызванные попаданием на поверхность изделий едких веществ или жидкостей;
 - естественное выцветание лакокрасочных покрытий с течением времени.

Перечень деталей и комплектующих:

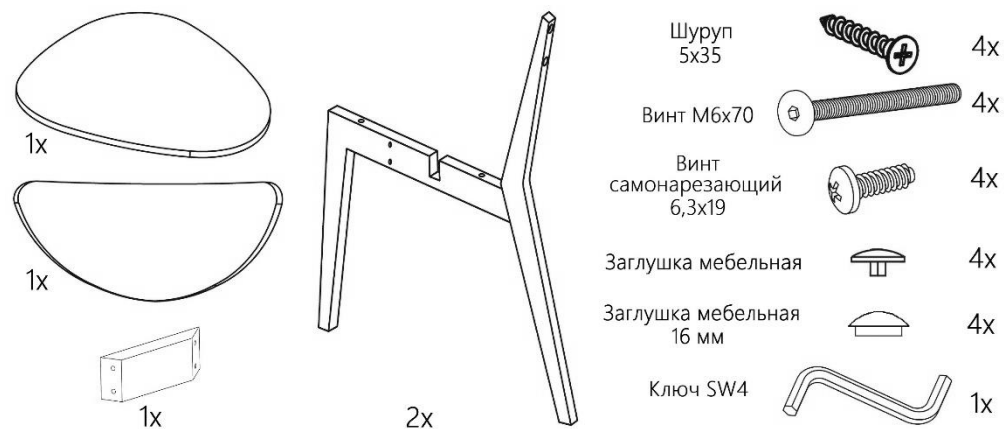

Сборку производить в указанном ниже порядке:

